

OE 0395

MINI LAMPE D'INSPECTION RECHARGEABLE 3W  
COB+1SMD

MINI RECHARGEABLE INSPECTION LAMP 3W  
COB+1SMD





### **ATTENTION**

Avant de retourner ce produit pour quelque raison qu'il soit (problème d'installation, consignes d'utilisation, panne, problème de fabrication...), merci de nous contacter.

Contact :

Vous pouvez nous joindre par mail à [sav@clas.com](mailto:sav@clas.com) ou bien au 04 79 72 92 80 ou encore vous rendre directement sur notre site [clas.com](http://clas.com)

Si vous avez changé d'avis concernant votre achat, veuillez retourner ce produit avant d'essayer de l'installer.

### **WARNING**

Before returning this product for any reason (installation problem, instructions for use, breakdown, manufacturing problem...), please contact us.

Contact :

You can reach us by mail [sav@clas.com](mailto:sav@clas.com) or by phone +33(0)4 79 72 69 18 or go directly to our website [clas.com](http://clas.com)

If you have changed your mind regarding your purchase, please return this product before you attempt to install it.

## CARACTERISTIQUES

- corps en aluminium
- 2 aimants + clip ceinture
- triple éclairage : 3W COB en façade + 1W SMD en tête + UV en façade
- intensité lumineuse : 250lm en façade, 70lm en tête
- led UV
- longueur d'onde UV : 390-400nm
- protection surcharge et surchauffe
- autonomie : 3.5h-10h (en tête)
- temps de charge : 3-4h
- indicateur de charge
- batterie : 3.6V 2200mAh
- chargeur secteur 220V
- dimensions : L.111xI.27xH.24mm

## FONCTIONS

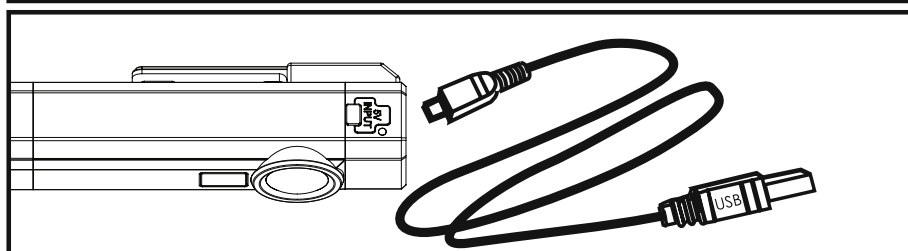
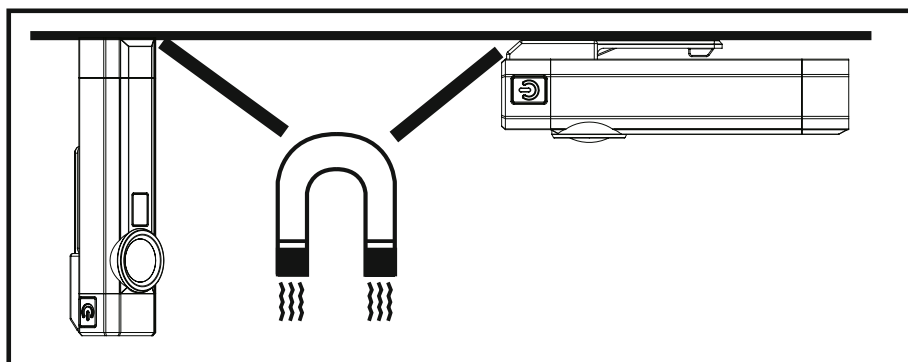
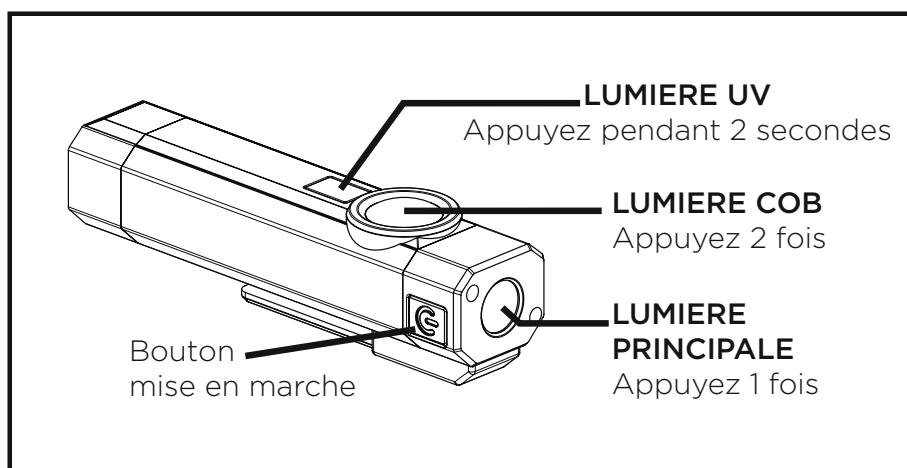



## MODE D'EMPLOI

La lumière LED de haute qualité et sa lentille incurvée offrent un puissant éclairage grand angle qui vous permettra de travailler dans votre atelier, votre garage ou dans tout autre milieu professionnel en bénéficiant de conditions d'éclairage optimales.

Veillez consulter ce guide d'utilisation avant d'utiliser votre lampe. Ce guide contient des informations importantes sur la santé et la sécurité d'emploi du produit.

- Pour une utilisation en intérieur uniquement. Ne pas utiliser dans ou à proximité de baignoires, douches, lavabos, piscines, de spas ou dans un endroit mouillé.
- Utiliser uniquement la tension et la fréquence conseillées
- Tenir hors de portée des enfants.
- Ne pas utiliser la lampe avec les mains mouillées.
- Tenir la lampe éloignée de tout objet chaud.
- Recharger cette lampe tous les mois en cas d'utilisation peu régulière et après chaque utilisation en cas d'utilisation régulière afin d'assurer sa longévité.

Ne pas diriger le faisceau de lumière directement dans vos yeux, ceux d'une autre personne ou d'un animal.

Participer à la préservation de l'environnement. Ne pas jeter l'emballage et l'appareil dans les déchets ménagers.

Contient des matières recyclables.

Veillez apporter ce produit dans votre centre de recyclage le plus proche.

## SPECIFICATIONS

- aluminum body
- 2 magnets + belt clip
- triple illumination: 3W COB to the front + 1W SMD at the top + UV to the front
- luminance intensity: 250lm to the front, 70lm at the top
- IED UV
- UV wavelength: 390-400nm
- overheating and overloading protection
- autonomous operation: 3.5-10h (at the top)
- charging time: 3-4h
- charge indicator
- battery: 3.6V 2200mAh- 220V mains charger
- dimensions: L.111xW.27xH.24mm

## FUNCTIONS

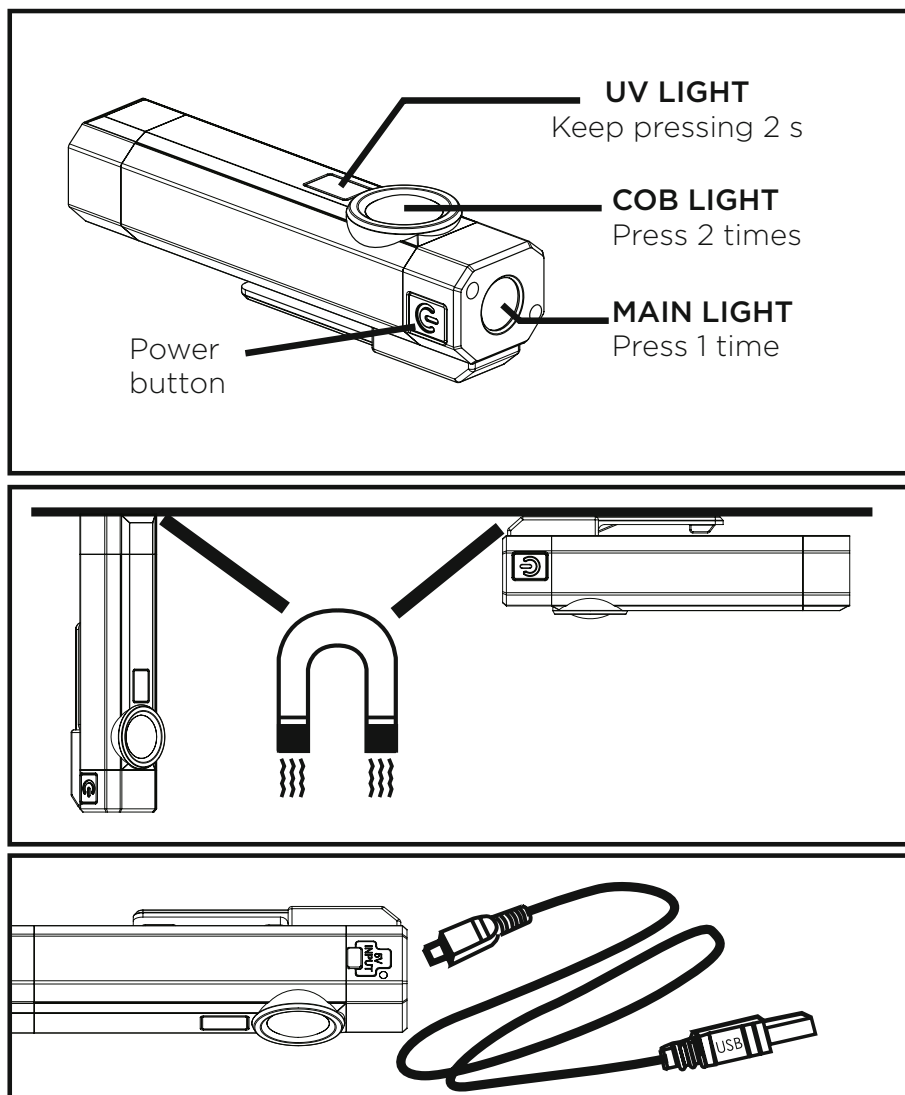



## USE

LED lighting offers a powerful wide-angle light output that will let you work in your workshop, garage or any other professional environment under the best lighting conditions.

Please read this user guide carefully before using your LED lamp. This guide contains important health and safety informations.

- For indoor use only - don't use in or around tubs, showers, sinks, pools, hot tubs or in a wet environment
- Use only the recommended voltage and frequency requirements
- Keep out of reach of children
- Do not operate light with wet hands
- Keep light away from hot objects
- Charge this light every month if not in constant use, and after each use, if it's used often to ensure longevity

Do not shine directly into your, another person or animal's eyes

Help to preserve the environment. Do not discard the packaging and the device with household waste.

It contains materials that may be recycled.

Bring it to your neighborhood recycling center.





**CLAS Equipements**

ZA de la CROUZA  
73800 CHIGNIN  
FRANCE

Tél. +33 (0)4 79 72 62 22

Fax. +33 (0)4 79 72 52 86

**OE 0395**

**MINI LAMPE D'INSPECTION RECHARGEABLE 3W COB+1SMD**

**MINI RECHARGEABLE INSPECTION LAMP 3W COB+1SMD**

---

Si vous avez besoin de composants ou de pièces, contactez le revendeur  
En cas de problème veuillez contacter le technicien de votre distributeur agréé

---

If you need components or parts, please contact the reseller.  
In case of problems, please contact your authorized technician.